

НАДЕЖНЫЕ, МОЩНЫЕ И БЕСШУМНЫЕ



В ПРОМЫШЛЕННОСТИ



ПРОИЗВОДСТВО ЭНЕРГИИ



НЕФТЕГАЗОВАЯ ОТРАСЛЬ

GR125 - GR150 - GR180 SMT16B и SMAPI серии

Сухие винтовые вакуумные насосы для
промышленности и применения по
стандарту API676
До 40 бар



Трехвинтовые насосы

Трехвинтовые насосы составляют наибольшую группу многовинтовых насосов, использующихся в настоящее время. Независимо от применения и условий окружающей среды трехвинтовой насос это самый популярный насос на рынке. Хорошо известные своей надежностью, подходящей ценой, фактически без пульсации потока жидкости, с очень низкой звуковой эмиссией, трехвинтовые насосы обширно используются с удовлетворением требований в нефтегазовой, химической, промышленности, в морском флоте, транспорте, альтернативных источниках энергии, пищевой, целлюлозно-бумажной, фармацевтической промышленности, производстве энергии, и многих других отраслях. Насосы SMT16B в течение тридцати пяти лет являются наиболее используемыми во всем мире.

Без пульсации, плавный поток и низкий шум

Трехвинтовые насосы SMT16B разработаны для работы без пульсации, они обеспечивают плавную работу и снижают до минимума звуковую эмиссию, а также все расходы на дополнительные меры по уменьшению шума. Поток без пульсации насосов SMT16B обеспечивает винтовым насосам Settima управление в условиях вывода, критически важное для таких применений, как точное гидроуправление и дозирование топлива.

Магнитная муфта SMT16B: герметичное решение

SMT16B может оснащаться магнитной муфтой по требованию. Герметичная магнитная муфта это синхронная муфта с постоянными магнитами, способная передавать крутящий момент через магнитные силы между внутренним и внешним ротором. При использовании магнитной муфты, ведущая и ведомая части герметично разделены. В случае агрессивных сред, магнитная муфта является надежным уплотнением и предотвращает любые серьезные утечки. Магнитная муфта это наружный обод, который закреплен к силовому блоку на ведомой части и разделяет внутренний и внешний ротор друг от друга. Передача крутящего момента вибрации очень низкая, из-за отсутствия механической связи с полностью герметичным разделением продукта и атмосферой. Магнитная муфта используется для предотвращения утечек и при использовании насосов во взрывоопасных зонах.

Применение

В ПРОМЫШЛЕННОСТИ

Смазка, силовое гидравлическое оборудование, гидравлические регуляторы, охлаждение, нагрев, рециклинг, нагнетание и фильтрация, технология и химия, фильтрация, транспортёры для удаления стружки, энергия воды (смазка турбин и компрессоров), целлюлозно-бумажная промышленность (смазка и фильтрация), система смазки редуктора фильтрации (высоковязкая смазка, воздушная эмульсия)

ПРОИЗВОДСТВО ЭНЕРГИИ

Масляная смазка, Масло контура управления, Уплотняющая смазка для газовых турбин, Станция разгрузки топлива, Перекачка топлива, Подача топлива, Работа горелок, фильтрация и охлаждение

МОРСКОЙ ФЛОТ

Обходная фильтрация, Обходная фильтрация тележек и косяковых тележек, Фильтрация и перекачка масла, Горючее, Циркуляция масляной смазки, Смазочные жидкости (оборудования, турбины, зубчатые передачи, двигатели).

НЕФТЕГАЗОВАЯ ОТРАСЛЬ

Фильтрация и охлаждение масла, Смазка маслом и мазут, буровые вышки, Нефтеперерабатывающие заводы (транспортировка, измерение, смешивание), Платформа в прибрежной зоне, нефтехимическая промышленность, перекачка



Технические характеристики

Типы сборки	Сухая (SMT16B)
Модели	125 – 150 – 180
Установка	Монтируемый на опорных лапах
Впускное и напорное отверстия	ANSI / DIN
Нагрузка привода	Без осевой или радиальной нагрузки
Вращение вала	По часовой стрелке (от конца вала), (в наличии также с вращением против часовой стрелки)
Скорость вращения вала	От 300 до 1.800 об/мин ⁽¹⁾
Расход	От 1.700 л / мин до 4.900 л / мин
Давление на выходе	До 40 бар
Давление на входе	Мин. - 0,7 бар макс. 3 бар ⁽²⁾
Жидкости ⁽³⁾	<ul style="list-style-type: none"> • Минеральное масло HLP и HLVP • Экологические жидкости HETG, HEPG, HEE • Синтетическая жидкость или эмульсия: HFA масляная эмульсия на воде, HFB эмульсия типа "нефть в воде" 40% объема, HFC вода/ этиленгликоль– вода макс. 35 до 55%, HFDR органический фосфат • Смазочные высоковязкие масла • Особая синтетическая жидкость: MIL-H, SKYDROL, • Мазут: MGO, MDO, с низким содержанием серы MDO и HFO • DMX (ISO8217), DMA, DMB, DMC, DMZ • Топливо для судовых двигателей, котельный мазут, масло для двигателей, топочный мазут, гидравлические масла DIN 51524
Вязкость	От 2 до 10.000 cSt ⁽⁴⁾
Уплотнения	NBR, FKM, EPDM ⁽⁵⁾
Звуковая эмиссия	От 52 до 68 дБ(А) при 1.800 об/мин согласно порядка испытаний ISO 4412
Корпус насоса	Алюминиевый сплав
Корпус насоса (особые применения)	Чугун, сталь и нержавеющая сталь по запросу
Винт	Сталь для главного винта, промежуточное зубчатое колесо чугуна
Винты (особые применения)	Винты из упрочненной стали, винты с обработанной поверхностью
Температура окружающей среды	От - 50°C до + 100°C ⁽⁶⁾
Температура гидросистемы	От - 50°C до + 300°C ⁽⁶⁾
Фильтрация	Допустимая степень загрязненности жидкости NAS 1638 класс 10 или ISO DIS 4406 – 19/16. Рекомендуемый коэффициент фильтрации $\beta_{25} \geq 75$

Все данные, приведенные в каталоге, могут быть изменены без предупреждения.

(1) Для скорости вала ниже 1.000 об/мин и выше 1.800 об/мин свяжитесь с Settima.

(2) Для более высокого давления свяжитесь с Settima.

(3) По запросу по другим жидкостям свяжитесь с Settima.

(4) Для вязкости ниже 20 cSt и выше 320 cSt свяжитесь с Settima.

(5) По специальным уплотнениям свяжитесь с Settima.

(6) Для более высокой/низкой температуры свяжитесь с Settima.

Спецификация деталей

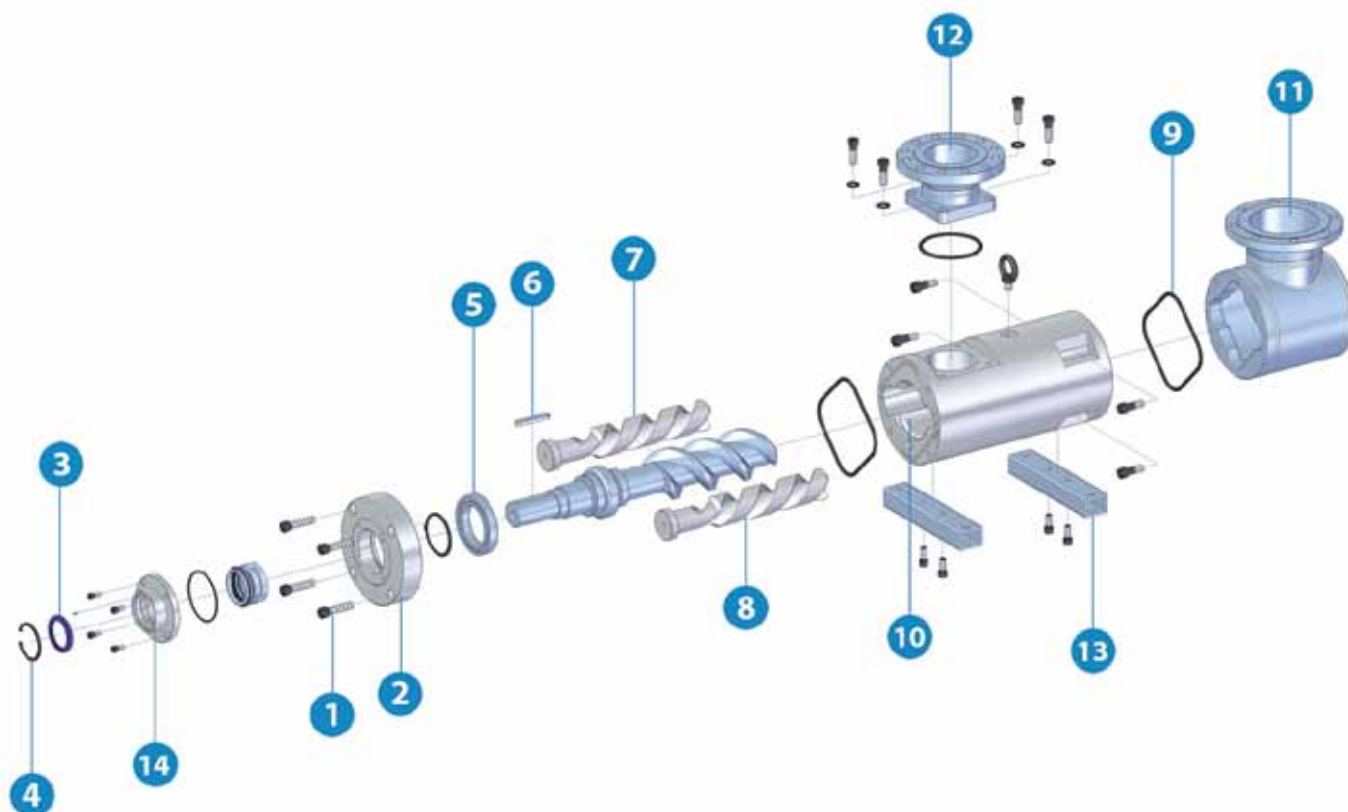

№	Описание	Материал
1	Винт	Сталь
2	Фланец	Алюминий / чугун / сталь
3	Уплотнение	FKM / Viton / SPDM
4	Кольцо Зигера	Сталь
5	Шариковая опора	Сталь / Керамика
6	Ключ	Сталь
7	Главный винт	Сталь
8	Винт натяжного колеса	Чугун / сталь
9	Уплотнительное кольцо	FKM / NBR / EPDM
10	Корпус насоса	Алюминий / чугун / сталь
11	Радиальное впускное отверстие	Сталь
12	Отверстие давления	Сталь
13	Лапка	Сталь
14	Патрон торцового уплотнения	Алюминий / чугун / сталь



Патрон торцового уплотнения

Простая замена торцового уплотнения, достаточно разобрать патрон, не требуется разборки насоса.

Размерный чертеж

GR125

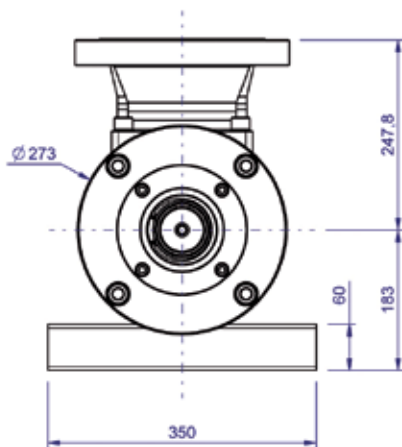
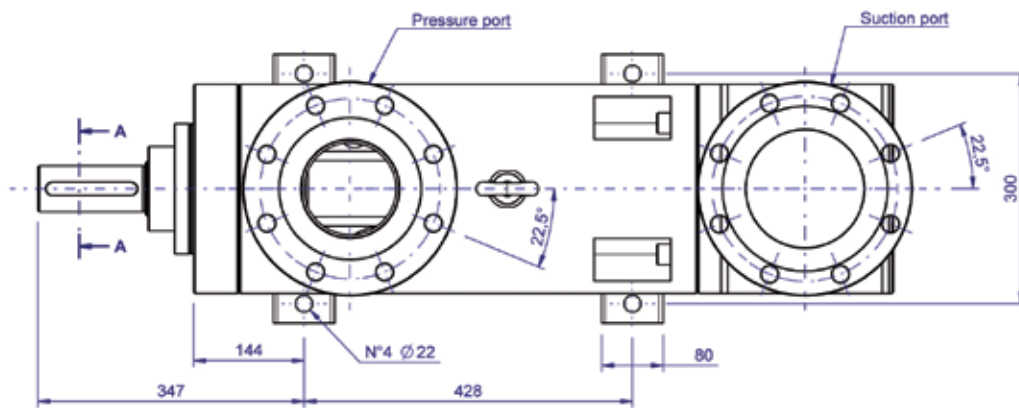
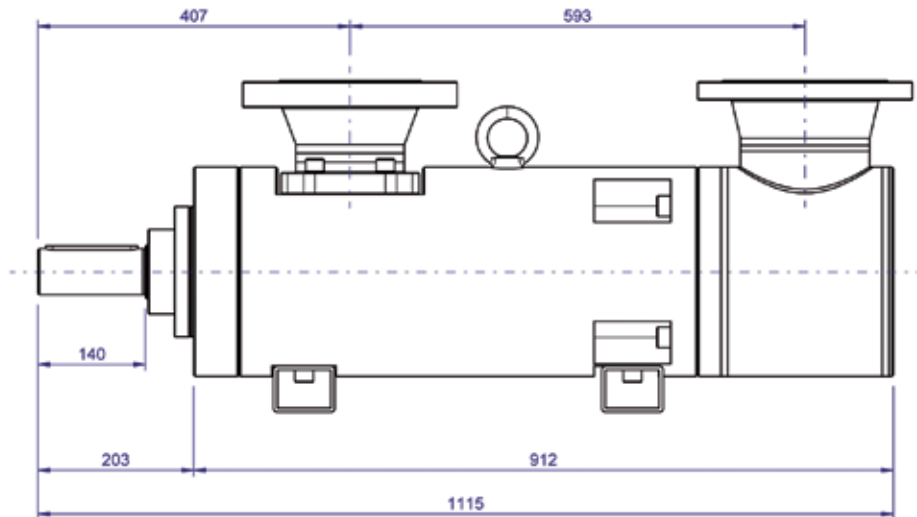

SEZIONE A-A
(1.5)

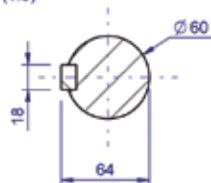

GR125	Всасывание	Давление
ANSI	6"	5"
DIN	DN 150	DN 125

GR150

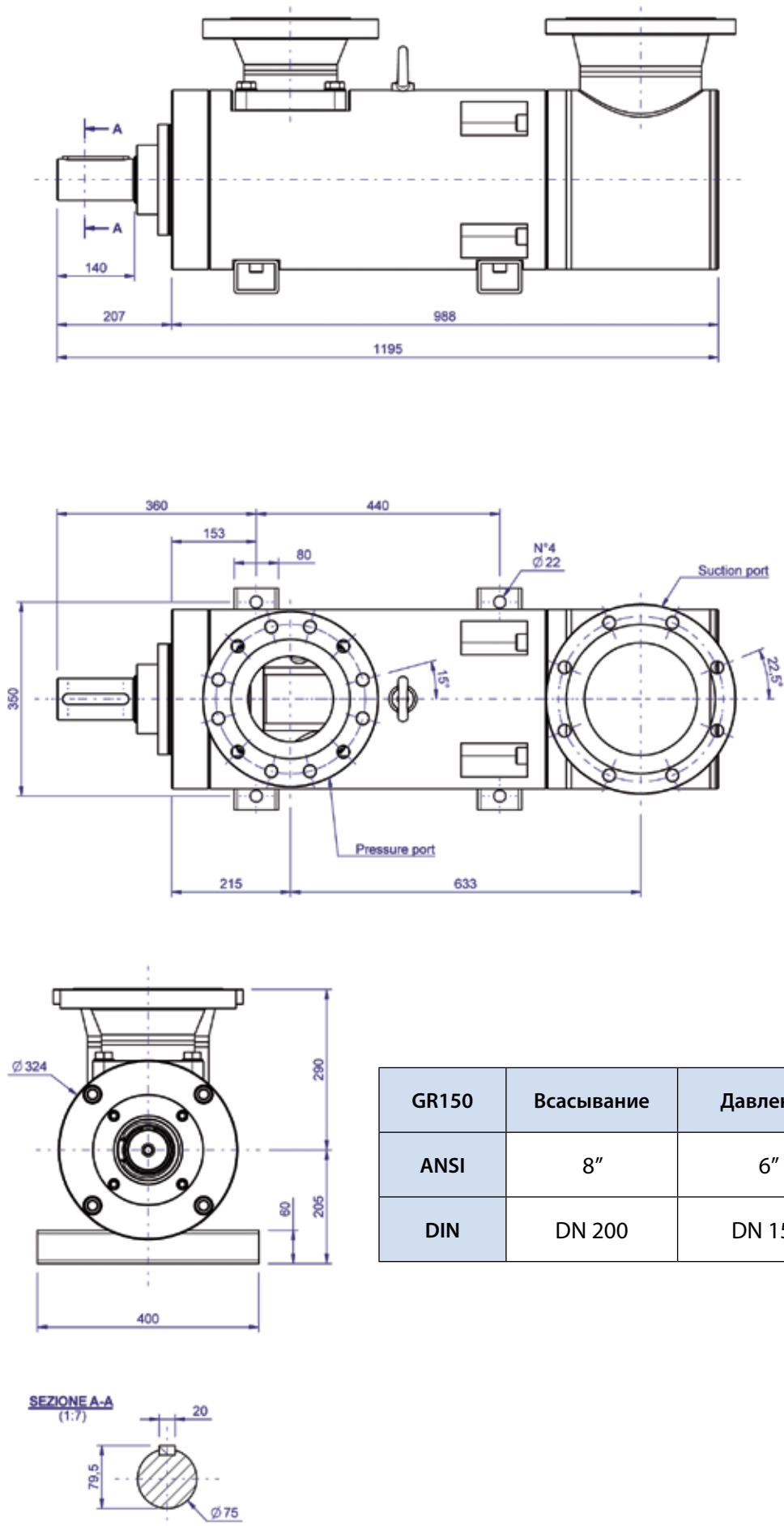

GR150	Всасывание	Давление
ANSI	8"	6"
DIN	DN 200	DN 150

GR180

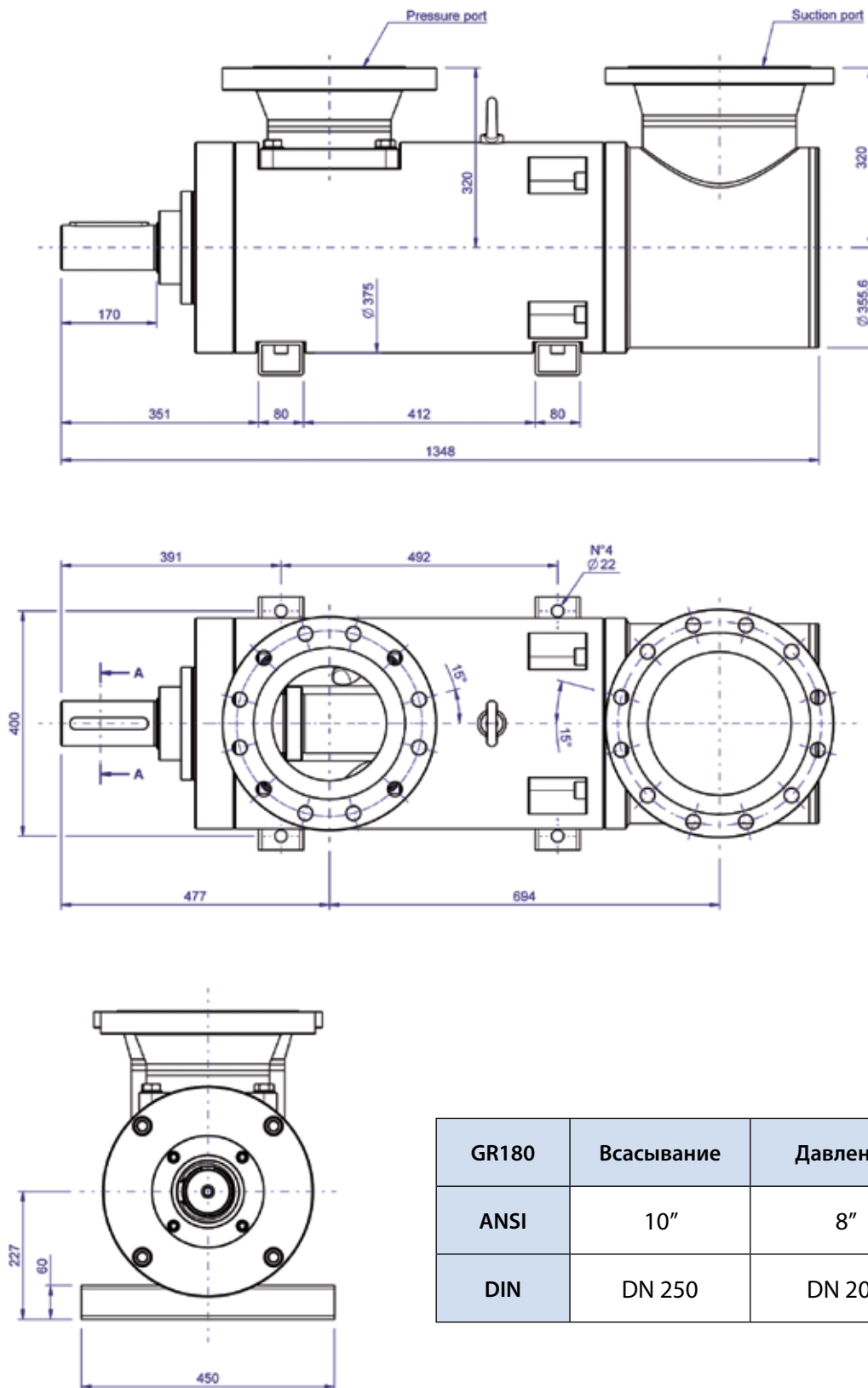

GR180	Всасывание	Давление
ANSI	10"	8"
DIN	DN 250	DN 200

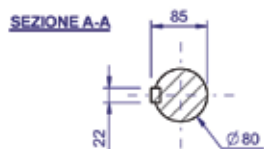

GR125 характеристические диаграммы

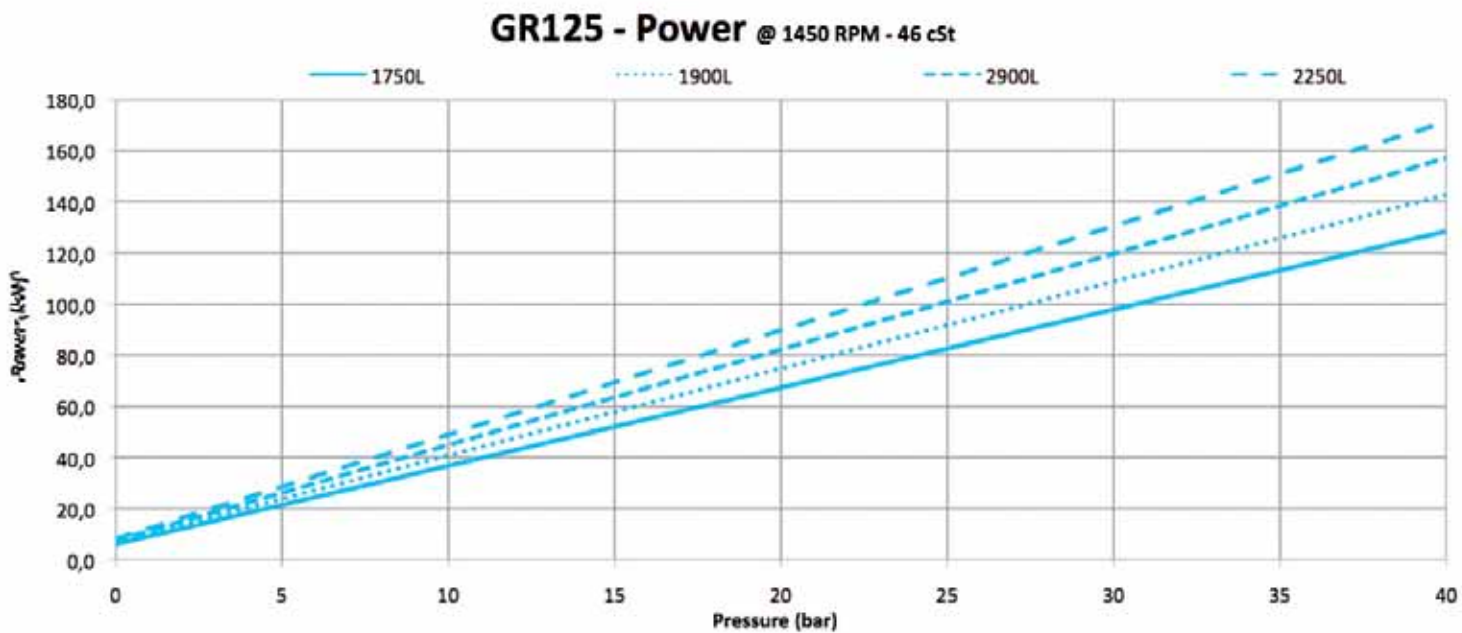
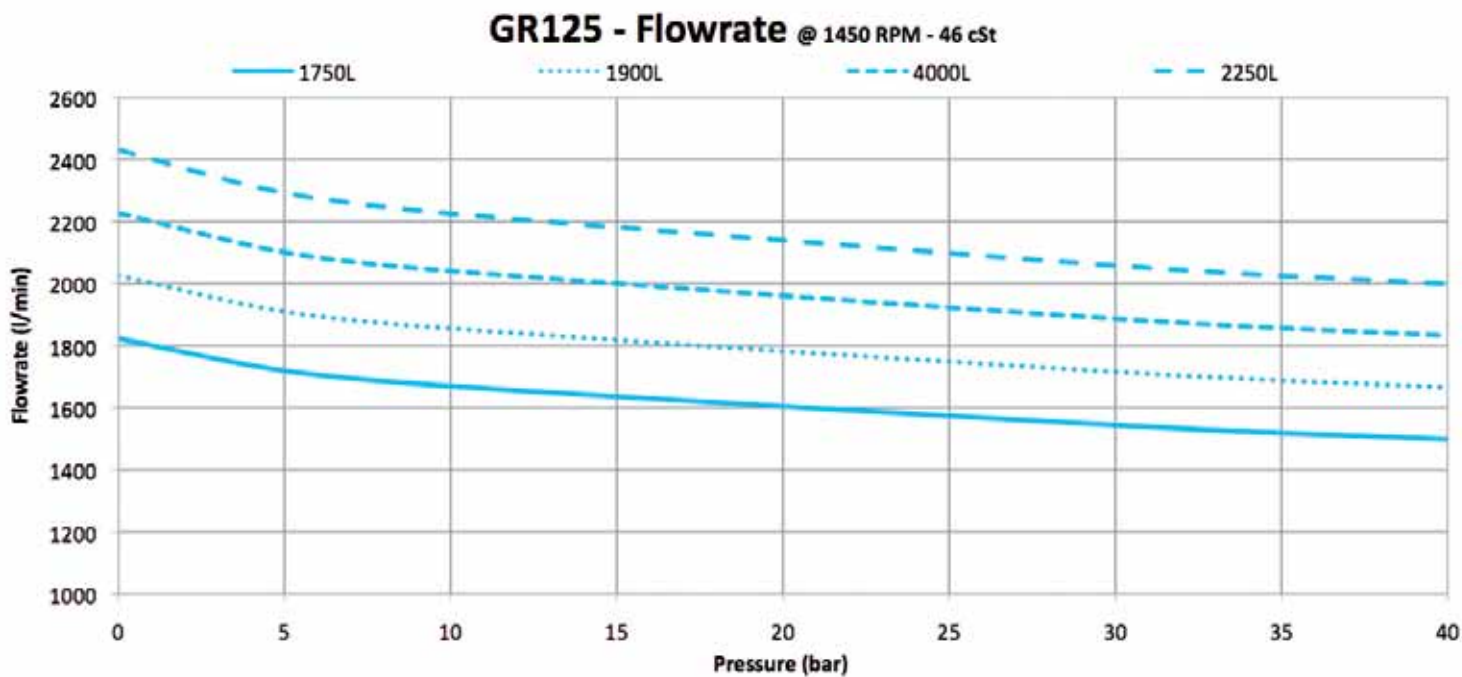

GR150 характеристические диаграммы

GR150 - Flowrate @ 1450 RPM - 46 cSt

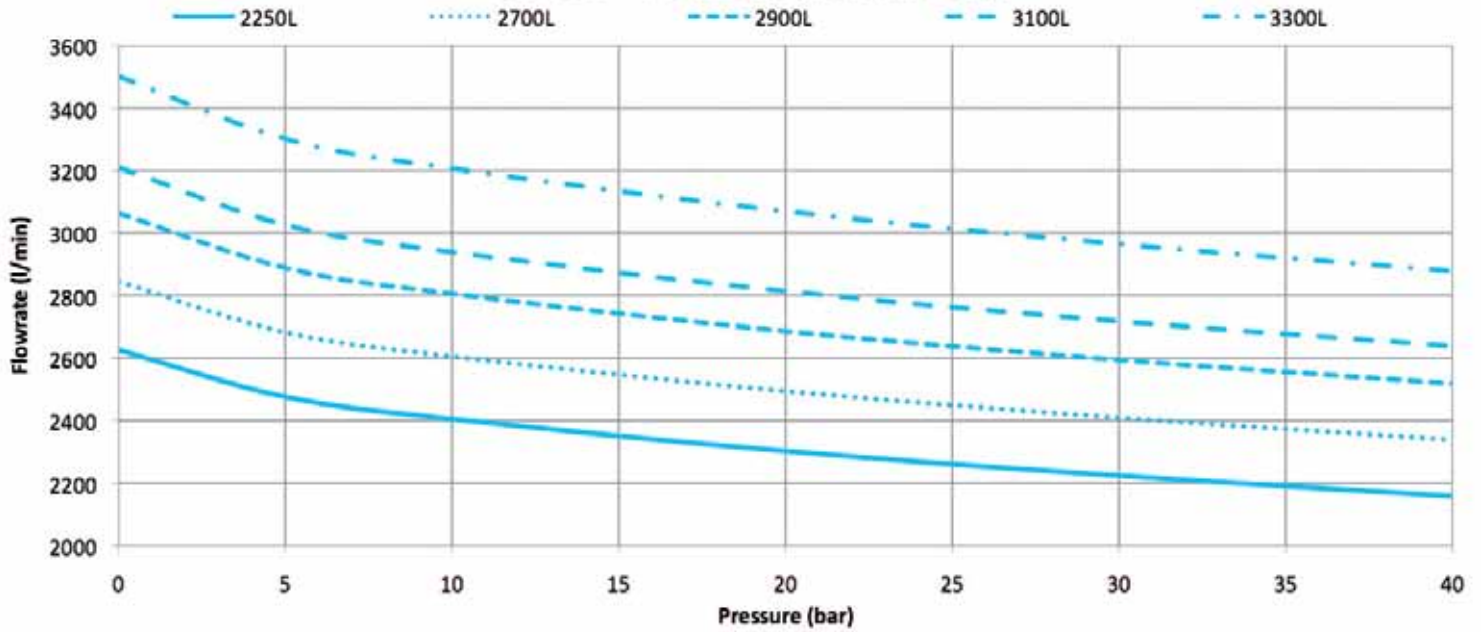

GR150 - Power @ 1450 RPM - 46 cSt

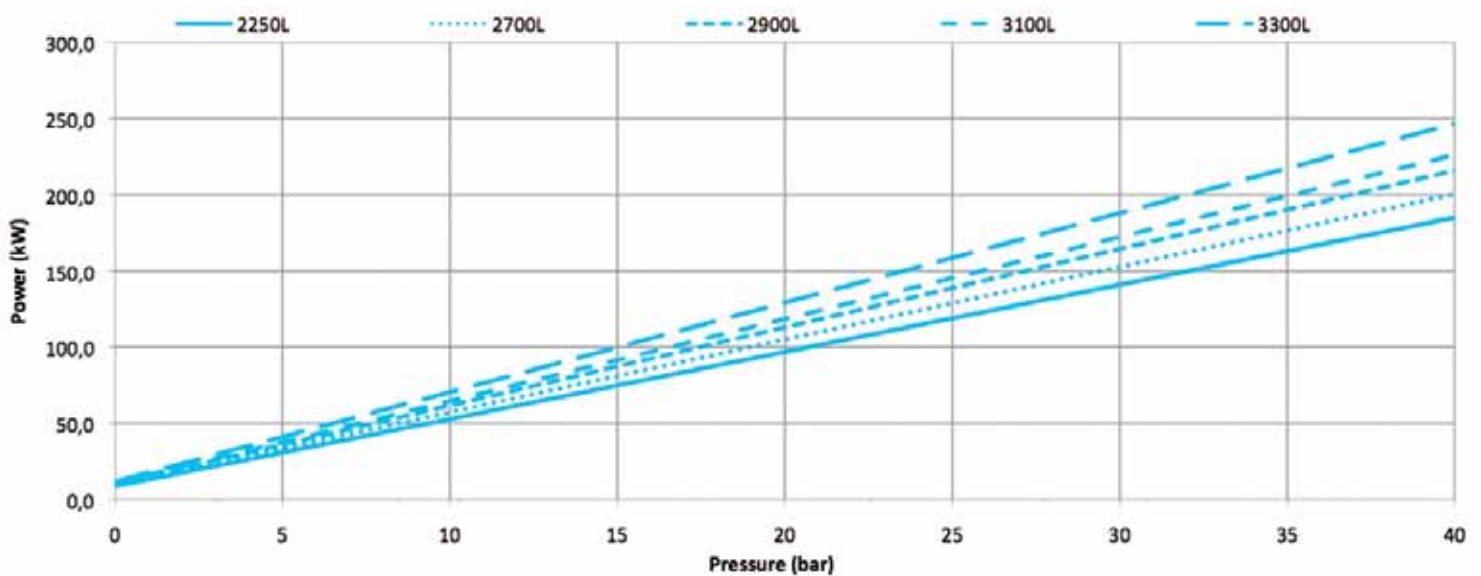

GR180 характеристические диаграммы

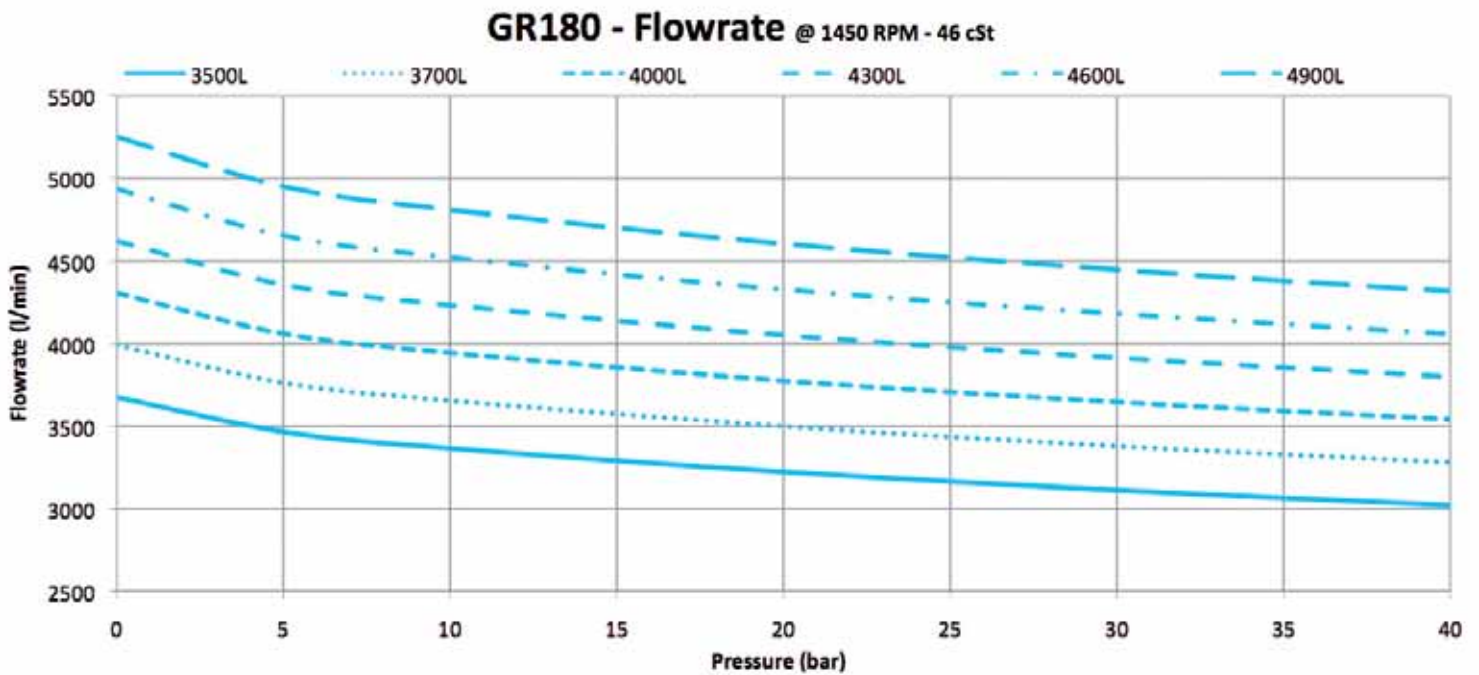

Шифр изделия

Тип насоса	Модель насоса	Номинальный поток	Флажковый индикатор высокой вязкости	Корпус насоса	Уплотнения	Обработка винта	Механическое уплотнение вала	Отверстие всасывания	Обвод	Вращение
GR125	SMT16B	1750 л 1900 л 2100 л 2250 л	(никакой) Стандартный до 100cSt	(никакой) Алюминий	(никакой) Стандартный NBR	(никакой) Стандартный	(никакой) Стандартное манжетное уплотнение	(никакой) Радиальный	(никакой) Без обвода	(никакой) По часовой стрелке
GR150		2550 л 2700 л 2900 л 3100 л 3300 л		G Чугун		HD Обработка поверхности				
GR180		3500 л 3700 л 4000 л 4300 л 4600 л 4900 л	S1 - S4 100cSt - 800cSt	A Сталь	V FKM	HA Упрочненный сердечник	TM Торцовое уплотнение	AX Осевая крышка всасывающей стороны насоса	RP Внешний настраиваемый клапан	ЛВ Против часовой стрелки

Скид & API 676

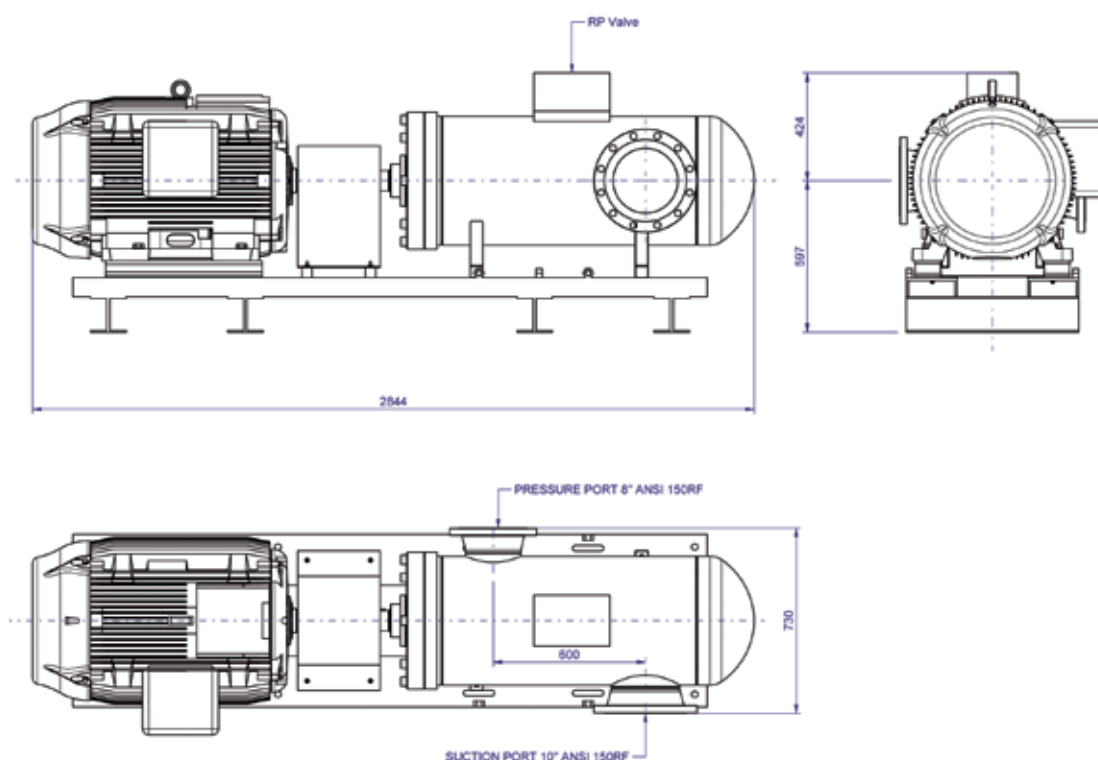

Насосы группы GR125, GR150 и GR180 могут поставляться уже установленными на **скид**, включая двигатель, базовую плиту, кожух муфты и различные типы муфты (эластичную, прослоенную сталью, магнитную). Насосы также могут поставляться согласно стандарту **API676**.

SETTIMA

Settima, Италия

Головной офис, конструкторский отдел
и производство

SETTIMA

США
Торговый склад

SETTIMA

ASIA Ltd
Офис

DMLieferant

Россия, 121357, Москва,
ул. Инициативная, дом 7, кор. 3,
пом. IV, ком. 1-9
тел. +7 (499) 990-05-50;
+7 (800) 775-29-59

www.dmliefer.ru
info@dmliefer.ru

SETTIMA[®]
research & innovation. always