

# МУНИЦИПАЛЬНОЕ ЛИТЬЕ

*Линейка продукции  
для аэропортов*



  
SAINT-GOBAIN  
CANALISATION

## Линейка продукции для аэропортов

Люки

Трапы

Решетки F900

Водосборные каналы



  
**SAINT-GOBAIN**  
CANALISATION

## Линейка продукции для аэропортов

Люки

Трапы

Решетки F900

Водосборные каналы



  
**SAINT-GOBAIN**  
CANALISATION

# Люки



## □ URВАМАХ :

Люки, способные выдерживать нагрузку 90 Т при испытании. Для использования в аэропортах.

<b>Диаметр Лаза</b>	600 мм
<b>Крышка</b>	С или без вентиляционных отверстий
<b>Рама</b>	Круглая или квадратная
<b>Уплотнитель</b>	Эластомер
<b>Прочее</b>	Отверстие для открытия люка



# Люки



## □ URVAMAX :

Люки, способные выдерживать нагрузку в 60 Т при испытании. Для использования в портах и аэропортах.

Диаметр лаза	600 мм
Крышка	С или без вентиляционных отверстий
Рама	Круглая или квадратная
Уплотнитель	Эластомер
Прочее	Отверстие для открытия люка



## Линейка продукции для аэропортов

Люки

Трапы

Решетки F900

Водосборные каналы



  
**SAINT-GOBAIN**  
CANALISATION

# Трапы для аэропортов

РАМЕТIC   
by GATIC

- ❑ Там где безопасность основное требование - линейка продукции РАМЕТIC  это надежное решение.
- ❑ Трапы В125 до F900, применяются в портах и аэропортах



# Трапы для аэропортов



## Объединение компаний

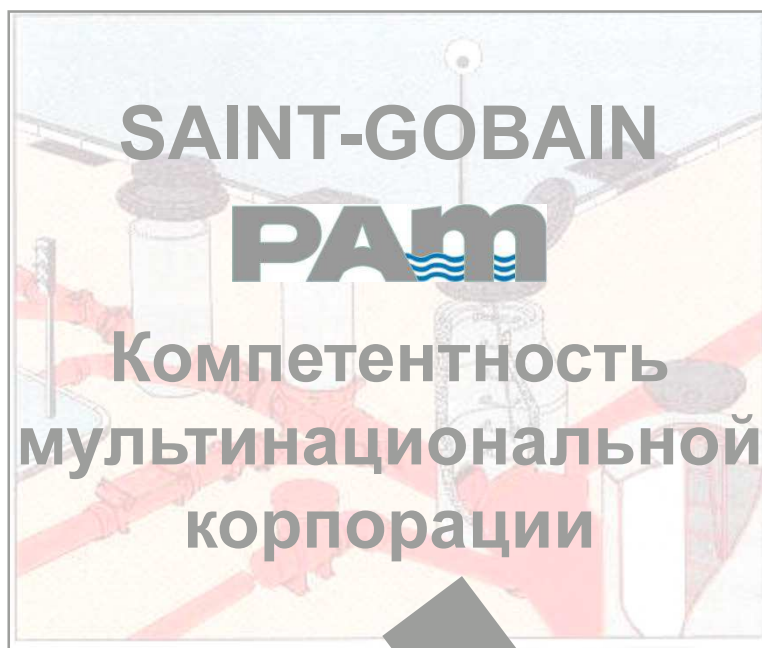



# Трапы для аэропортов



- 3 версии (существует в версии, заполняемой бетоном):

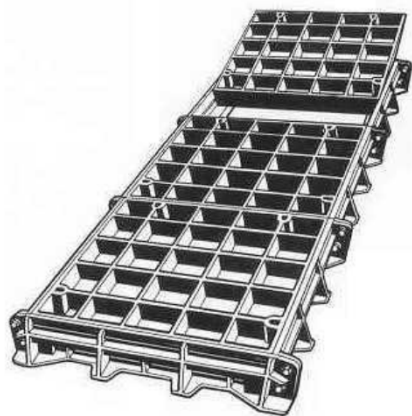

Для траншей

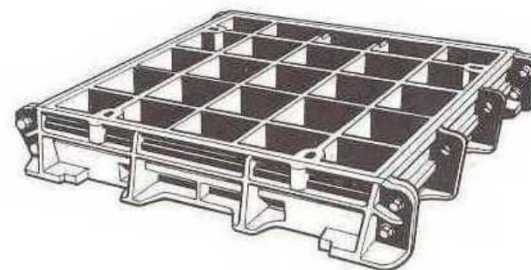

Для камер:  
установка одной или  
двух трапов

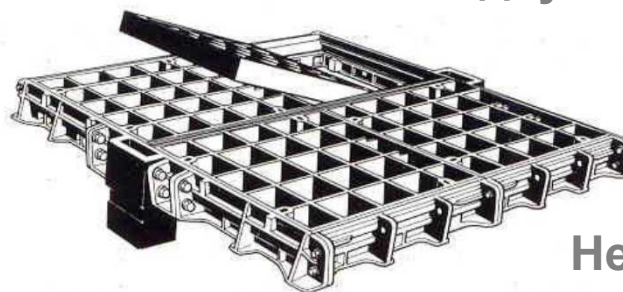

Несколько трапов,  
укладываемых  
вместе на раме

# Трапы для аэропортов

РАМЕТIC  
by GATIC

- Для камер, установка одной или двух трапов



# Трапы для аэропортов

РАМЕТIC  
by GATIC

□ Для каналов

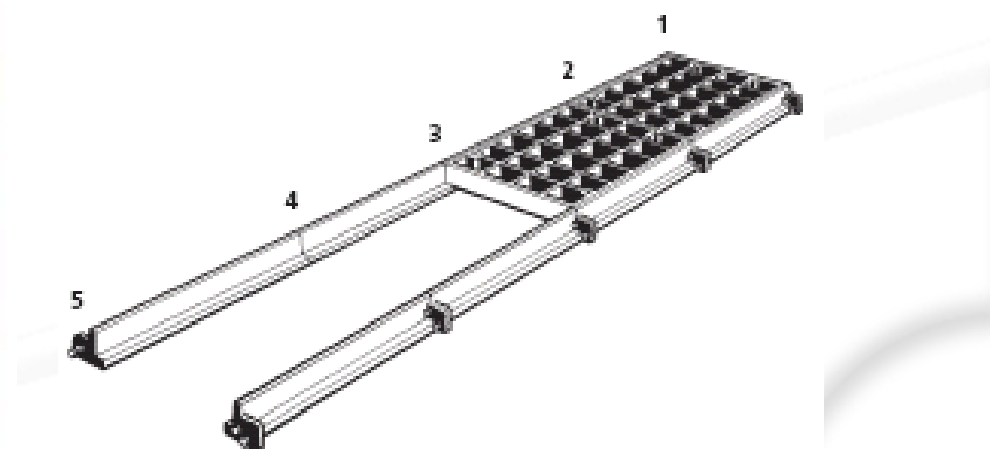

# Трапы для аэропортов

RAMETIC  
by GATIC

- Несколько трапов, укладываемых вместе на раме

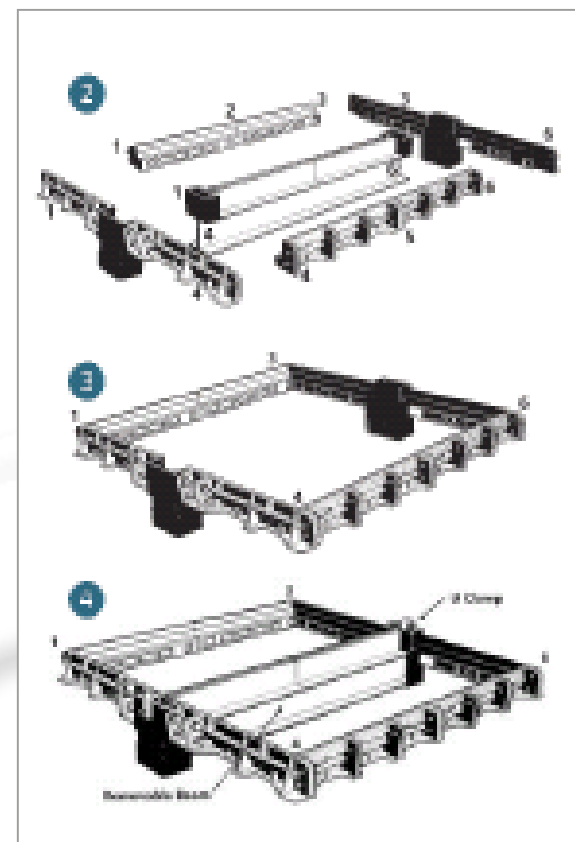
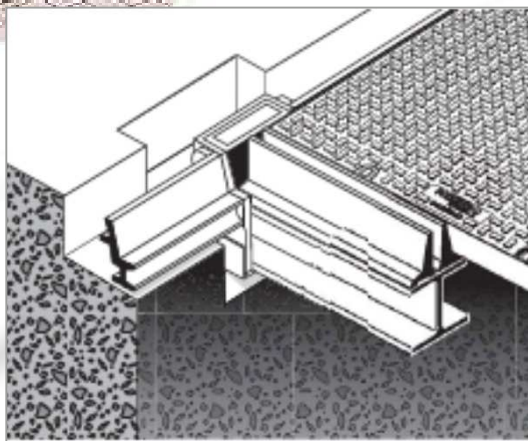

# Трапы для аэропортов



□ Две версии:



Стандартная  
версия



Версия,  
заполняемая  
бетоном

# Трапы для аэропортов



## □ Преимущества:

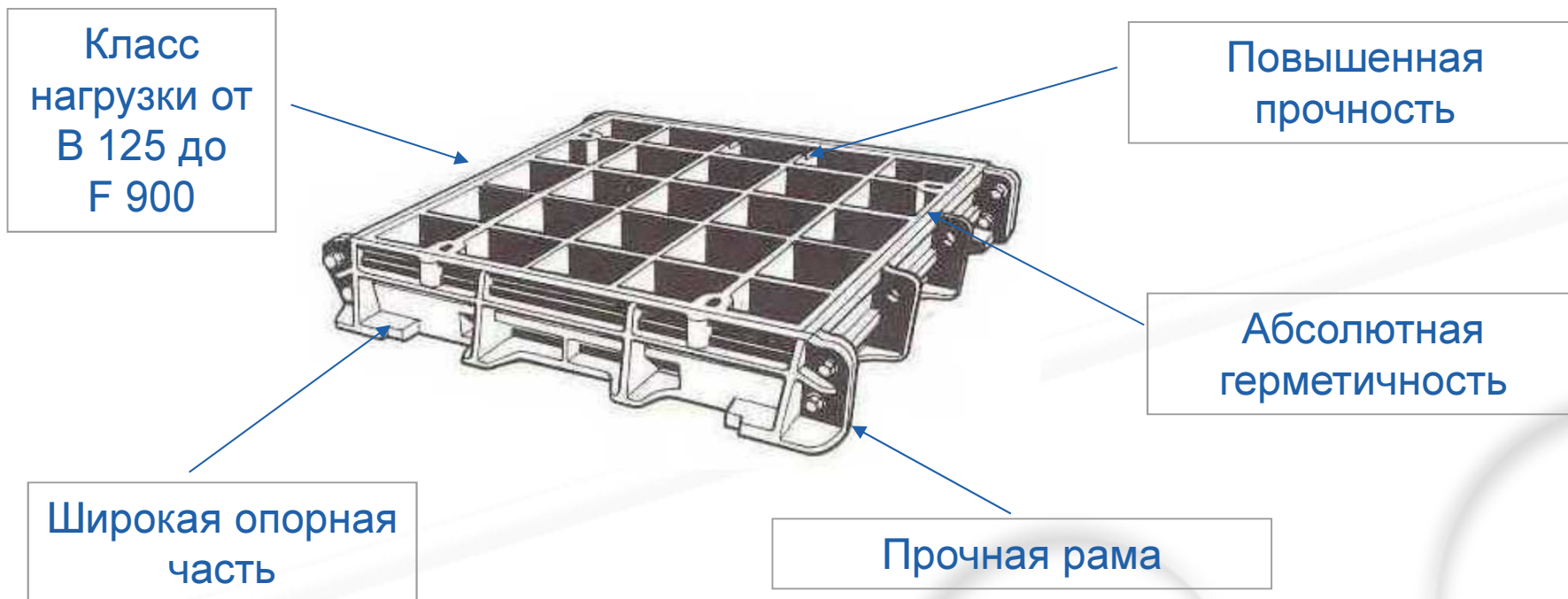

# Трапы для аэропортов



- Гамма продукции 100% из ВЧШГ
- Различные форматы и размеры
- Точность обработки поверхности на заводе (*менее 0.25 мм расстояния между рамами*)
- Производство в полном соответствии нормам EN ISO 9000: 2000
- Изучение потребности по запросу



**Референс-лист:  
Международные  
аэропорты**

### **Europe**

Гамбург, Германия  
Дюссельдорф, Германия  
Берлин, Германия  
Афины, Греция  
Опорто, Португалия

Стокгольм, Швеция

Шэнон, Ирландия  
Малага, Испания

Дублин, Ирландия

**Африка**  
Триполи, Ливия  
Найроби, Кения  
Хараре, Зимбабве  
Габерон, Ботсвана  
Лилонгвэ, Малави  
Бенгази,  
Зазнибар, Восточная  
Африка

### **Asia**

Чеп Лап Кок, Гон Конг  
Чанжи, Сингапур  
Куала Лумпур, Малайзия  
Ашхабад, Туркменистан  
Банкок, Тайланд  
Кота Кинабалу, Малайзия  
Бруней  
Макао

### **Ближний восток**

Дубай, ОАЭ  
Аль Аин, ОАЭ  
Абу Даби, ОАЭ  
Шарджа, ОАЭ  
Доха, Катар  
Багдад, Ирак  
Бахрейн  
Кувейт

### **Другие регионы**

Аэропорт Ангила,  
Виргинские острова  
Нассау, Багамы  
Фолклендские острова



# Трапы для аэропортов

## □ Референс-лист в Великобритании:

### *Аэропорты Англии*

- Gatwick
- Heathrow
- Stansted
- Edinburgh
- Glasgow
- Birmingham
- Bristol
- East Midlands
- Farnborough
- Jersey
- Leeds/Bradford
- London City
- Liverpool
- Luton
- Manston
- Newcastle
- Norwich
- Stornaway
- Lydd Airport
- Robin Hood



### *Военные аэропорты*

- Project Red Dragon (St. Athan)
- Coningsby
- Cosford
- Boscombe Down
- Brize Norton
- Kinloss
- Lakenheath
- Lossiemouth
- Marham
- Middle Wallop
- Mildenhall
- Valley
- Waddington
- Wittering



# ENGINEERED DUCT COVERS

## PAMETIC GATE

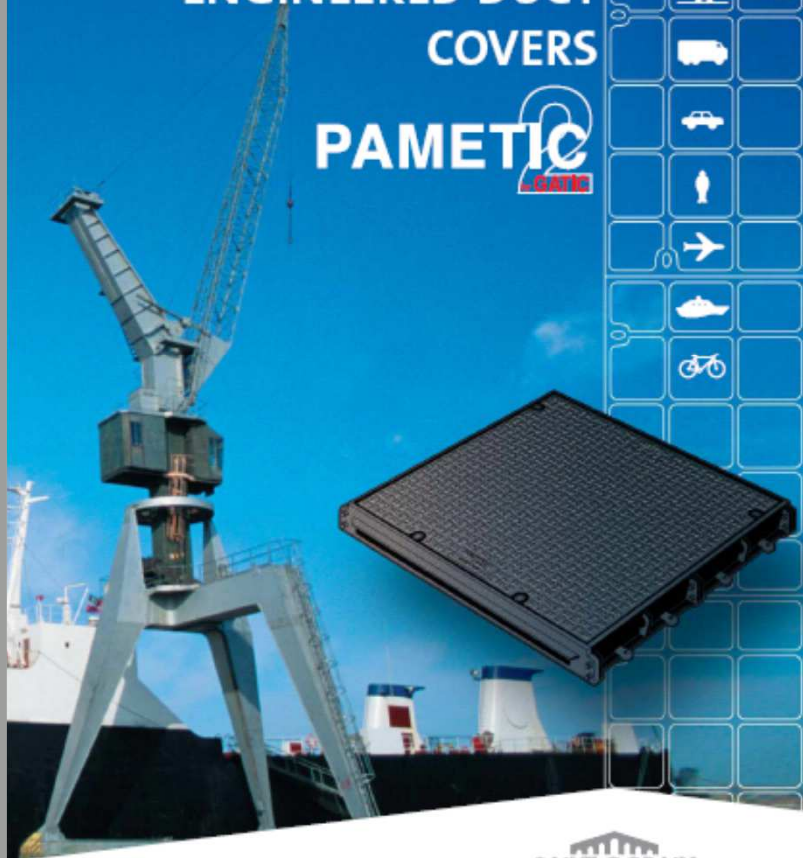

  
SAINT-GOBAIN  
CANALISATION

  
SAINT-GOBAIN  
CANALISATION

## Линейка продукции для аэропортов

Люки

Трапы

Решетки F900

Водосборные каналы



  
**SAINT-GOBAIN**  
CANALISATION

# ЛИВНЕВЫЕ РЕШЕТКИ F 900

- ❑ Специально для аэропортных зон
- ❑ Качественная обработка контактной поверхности и смазка
- ❑ 2 подъемных болта с обеих сторон
- ❑ В наличии 4 различных размера
  - 850 x 300 mm
  - 850 x 450 mm
  - 850 x 750 mm
  - 700 x 750 mm



# ЛИВНЕВЫЕ РЕШЕТКИ



□ **TRANSLINEA (E600):** установка перпендикулярно движению на трассе. Болтовое крепление между решетками, стабильность решетки в водоотводящем канале благодаря торцовым элементам



## Линейка продукции для аэропортов

Люки

Трапы

Решетки F900

Водосборные каналы



  
**SAINT-GOBAIN**  
CANALISATION

**PAM**

## Водосборные каналы

**LINEA  
SLOT**  
*by GATIC*

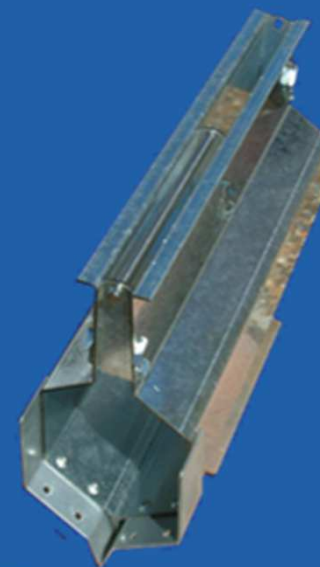

  
**SAINT-GOBAIN**  
CANALISATION

### □ Основные характеристики:

- Материал : гальванизированная сталь
- Дизайн : два гнутых стальных листа, обработанные лазером
- Продольный водосток : ширина 10 либо 30 мм
- Длина : 3 М
- Вес (3 м) : от 30 до 100 кг  
> на 30 - 60% легче чем литой канал
- Ширина (для DN) : 100 - 600 ММ
- Высота : 210 - 1190 мм

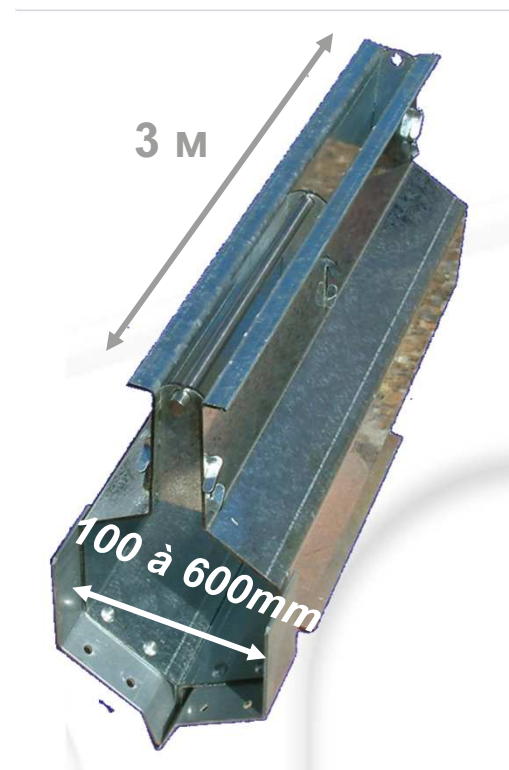



# Водосборные каналы

**LINEA  
SLOT**  
by GATIC

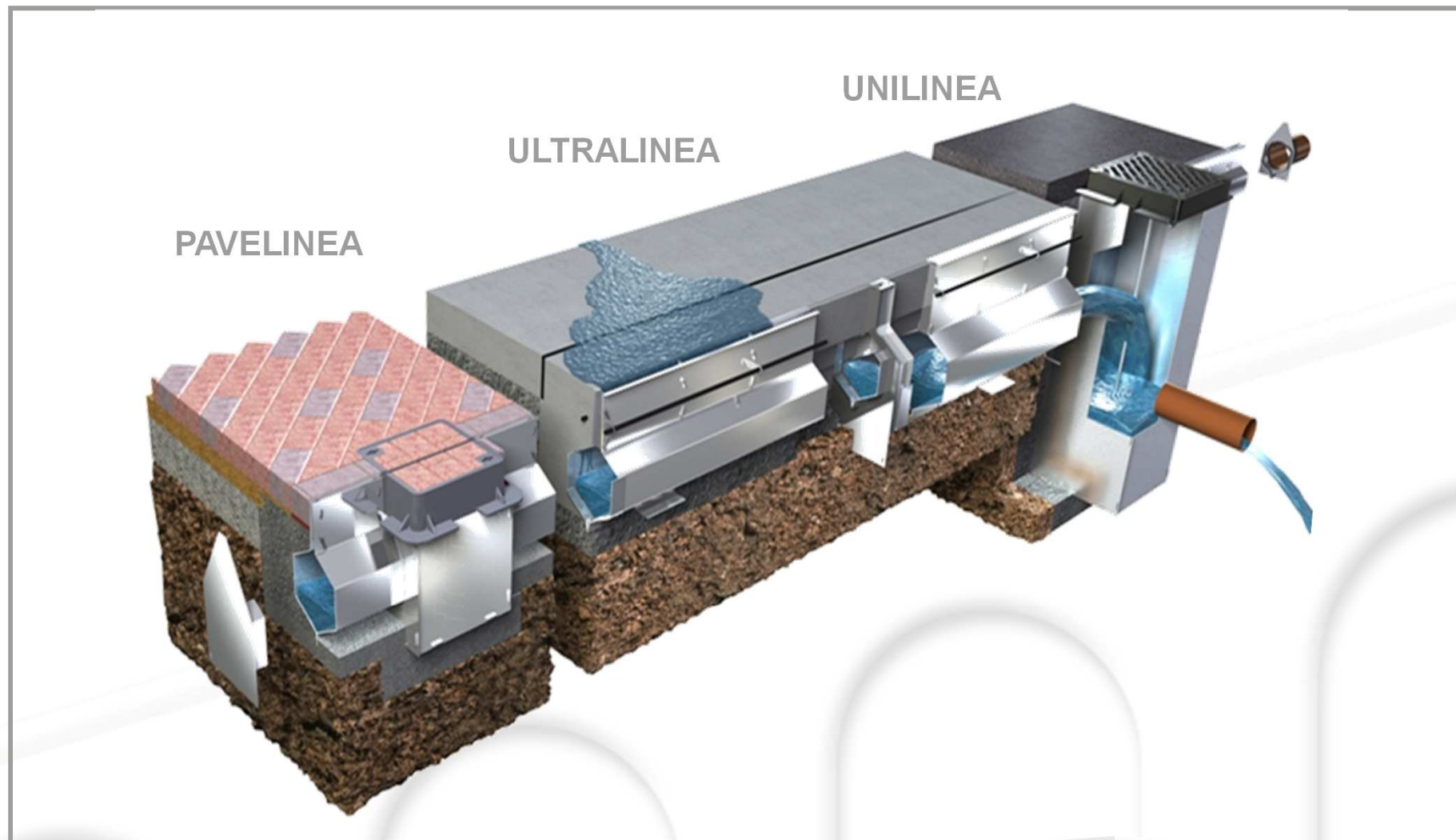

# Водосборные каналы

## Применение

- Аэропорты, порты
- Автотрассы
- Заправки
- Пешеходные улицы
- Парковки
- Склады



- Для любого типа промышленных зон и городских объектов

- Высокая способность поглощения

- Надежность

- Продолжительность функционирования

- Редкое техническое обслуживание



LINEA  
SLOT by GATIC

Slot  
drainage  
channel  
system

PAM ACTED

SAINT-GOBAIN  
CANALISATION

SAINT-GOBAIN  
CANALISATION

# МУНИЦИПАЛЬНОЕ ЛИТЬЕ

*Линейка продукции  
для аэропортов*



  
SAINT-GOBAIN  
CANALISATION