



Чистовое и тонкое шлифование / доводка / полирование

Серия AC *microLine*®

Высокопроизводительная обработка поверхностей

AC 470

Быстро – точно – удобно:

безупречная двусторонняя обработка плоских поверхностей

Изобретательность, эксплуатационная готовность оборудования и страсть к техническому совершенству. Именно благодаря этим качествам компания PETER WOLTERS уже более 200 лет является одним из ведущих разработчиков новых технологий в области финишной обработки. Наши высокоточные станки для чистового и тонкого шлифования, доводки, полирования, зачистки, а также решения для одно- и двух-стороннего плоского шлифования позволяют обрабатывать материалы с точностью до микрон, добиваться непревзойденной гладкости и параллельности поверхностей, точного соответствия допускам по толщине и обеспечивать высокое качество продукции. Точность, которая окупается. С 1804 года. Сегодня и завтра.

Можно начать с малого, не отказываясь от технологических преимуществ: модель AC 470 для двусторонней обработки плоских деталей не требует больших инвестиций и предназначена преимущественно для мелкосерийных производств. Все модели AC *microLine*[®] работают по одинаковому принципу, поэтому станок AC 470 обеспечивает такое же высокое качество

обработки, как и другие модели оборудования этой серии, и технологически ни в чем не уступает самым высокотехнологичным системам, еще раз доказав высокое качество продукции, «сделанной в Германии».

Совершенство, на которое можно положиться.



Основные характеристики модели AC 470 серии AC *microLine*[®]:

Характеристики станка	Преимущества для клиентов
Различные режимы работы (чистовое и тонкое шлифование / доводка / полирование)	Идеальная адаптация станка под технологические требования клиента
Использование подшипников, изготовленных с высокой степенью точности	Высокая жёсткость конструкции и точность станка
Поворачивающийся вручную верхний рабочий диск	Быстрая, эргономичная загрузка и разгрузка деталей, простая смена рабочего инструмента
Понятное и удобное расположение элементов управления	Интуитивно понятное управление станком, удобство и безопасность при обслуживании станка
Удобное и простое обслуживание	Низкие эксплуатационные расходы
Процессы и технологии с использованием лучших ноу-хау компании PETER WOLTERS	Индивидуальная настройка процессов, высокая производительность – все из одних рук

От AC 530 до AC 2000-F

Самые современные технологии в качестве стандарта – залог производительности и универсальности

Высокопроизводительные двухдисковые станки серии AC *microLine*[®] изготовлены по последнему слову техники и объединены единой концепцией. Благодаря их модульной конструкции удобство обслуживания сочетается с точностью, которая обеспечивается самыми современными приводными механизмами и новейшей техникой управления и измерительной техникой.

Опасные зоны полностью изолированы, что гарантирует безопасность рабочих процессов, а легко снимаемый кожух и поворотная система верхнего рабочего диска обеспечивают максимальное удобство при обслуживании станка. Долговечность, надежность и экономичность, широкая область применения и автоматизированные решения – вот ключевые особенности станков от компании PETER WOLTERS.



Конструкция станка PETER WOLTERS серии AC *microLine*[®]

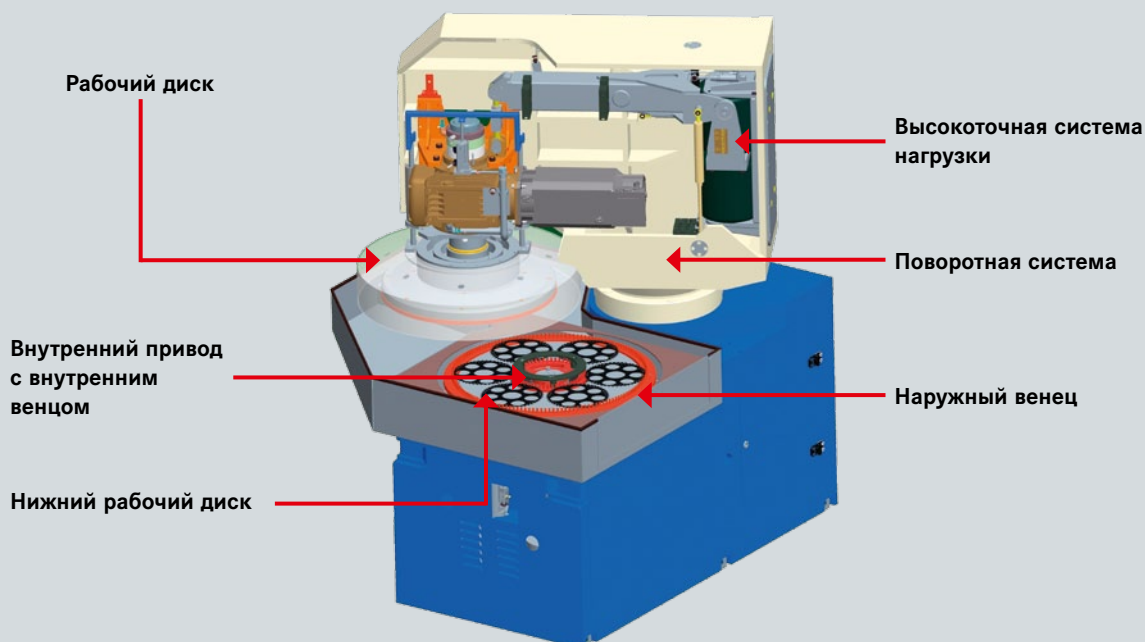

Серия AC *microLine*[®]

Краткий обзор технических характеристик:

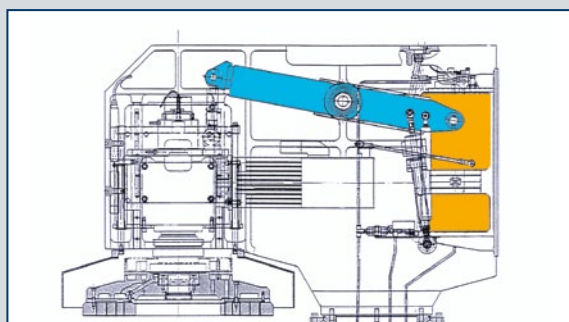

Высокоточная пневматическая система нагрузки

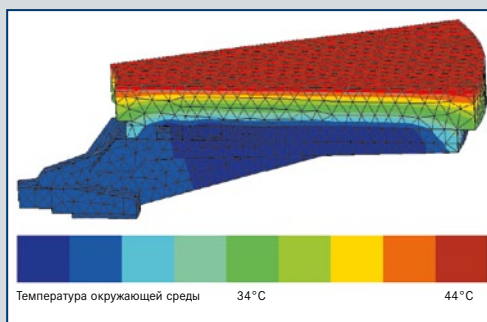

Распределение температуры рабочих дисков
(данные получены методом конечных элементов, анализ произведен техническим университетом г. Ахена)

Модели станков	AC 470		AC 530	
Модификации (F = тонкое шлифование, L = притирка/доводка, P = полирование)	F	L, P	F	L, P
Диаметры дисков [мм]	445 / 475	445 / 475	534 / 562	534 / 562
Ширина кольца	120 / 150	120 / 150	150 / 180	150 / 180
Максимальное рабочее давление [деканьютон]	250	250	500 / 800	500
Мощность привода верхнего диска [кВт]	3,0	2,0	10,0	3,0
Скорость вращения привода верхнего диска, [мин ⁻¹]	50–275	20–100	175 / 350	100
Мощность привода нижнего диска [кВт]	3,0	2,0	10,0	3,0
Скорость вращения привода нижнего диска, [мин ⁻¹]	50–275	20–100	175 / 350	100
Мощность привода внутреннего венца [кВт]	1,4	1,4	1,3	1,3
Скорость вращения внутреннего венца [мин ⁻¹]	20–70	20–70	100	100
Мощность привода наружного венца [кВт]	x	x	x	x
Скорость вращения наружного венца [мин ⁻¹]	x	x	x	x
Охлаждение рабочего диска	Опция		Охлаждающая система закрытого типа	
Управление	Ручное	Ручное	Siemens	
Панель оператора	Ручное	Ручное	Siemens, 10,4 дюйма	
Габариты: ширина, длина, высота [мм]	1980 x 1750 x 1300		1900 x 1900 x 1700	
Вес [кг]	800		1700	
Максимальная высота обрабатываемой детали [мм]	30		50	



AC 700-F со загрузочным столом
(опционально)



AC 1000-F с двойной системой загрузки и круглым
делительным столом (дополнительное оборудование)

AC 640	AC 700		AC 1000
F	F	L, P	F
640	720 / 740 / 760		1050
180	200 / 220 / 240		290
500	1000 / 1800	1000	1500 / 2500
7,4	12,0 / 23,0 / 35,0	6,0	26,0 / 36,0 / 50,0
175	160 / 300 / 420	80	150 / 250 / 250
7,4	12,0 / 23,0 / 35,0	6	26,0 / 36,0 / 50,0
175	160 / 300 / 420	80	150 / 250 / 250
1,7	2,5		6,0
80	83		90
x	x	x	x
x	x	x	x
Охлаждающая матрица	Охлаждающая система закрытого типа		Охлаждающая система закрытого типа
Siemens	Siemens		Siemens
Siemens, 8 дюймов	Siemens, 12,4 дюйма		Siemens, 12,4 дюйма
1900 x 1500 x 2200	2100 x 2800 x 2500		2350 x 3400 x 3280
2350	3900		8000
65	75		100



AC 2000-F со вспомогательным устройством загрузки
(дополнительное оборудование)

AC 1200		AC 1500		AC 2000	
F	L, P	F	L, P	F	L, P ²
1160 / 1232	1232	1535	1470 / 1538	1800	1809
341 / 396	396	500	455 / 503	551	686
1800 / 3000 / 4000	1300	1800 / 3000	1300	4000	3500
26,0 / 36,0 / 47,0	12,0 / 16,0	26,0 / 36,0	16,0	72,0	46,0
110 / 136 / 160 / 178	80 / 60	110 / 136	60	93	40
26,0 / 36,0 / 47,0	12,0 / 16,0	26,0 / 36,0	16,0	72,0	46,0
110 / 136 / 160 / 178	80 / 60	110 / 136	60	93	40
6,0 / 9,0	4,5	6,0	4,5	8,0	7,5
90 / 120	60	90	60	50	50
x	x	x	опция	x	7,5
x	x	x	опция	x	12,5
Охлаждающая система закрытого типа		Охлаждающая система закрытого типа		Охлаждающая система закрытого типа	
Siemens		Siemens		Siemens	
Siemens, 12,4 дюйма		Siemens, 12,4 дюйма		Siemens, 15 дюймов	
2350 x 3400 x 3280		2350 x 3650 x 3450		2900 x 3425 x 3975	
8300		8700		19500	
100		100		240	

Серия AC *microLine*[®]

Характеристики станков и их значение для клиентов. Краткий обзор:

Характеристики станков	Преимущества для клиентов
Оборудование	
Различные конфигурации станков (чистовое и тонкое шлифование / доводка / полирование)	Идеальная настройка станка под технологические требования клиента
Устойчивая конструкция станка, чугунная станина	Отсутствие колебаний и вибраций при работе
Использование подшипников, изготовленных с высокой степенью точности	Устойчивость и высокая точность станка
Автоматически поворачивающийся верхний рабочий диск	Быстрая, эргономичная загрузка и разгрузка деталей, простая смена рабочего инструмента
Три отдельно регулируемых привода (верхнего диска, нижнего диска и внутреннего венца)	Оптимальное качество и точность обработки поверхности, плоскостность, параллельность, минимальные допуски по толщине
Запатентованная система охлаждения рабочих дисков	Благодаря быстрой стабилизации температур всех поверхностей инструмента обеспечивается гладкость рабочих дисков
Различная степень автоматизации	Снижение расходов на обработку одной единицы продукции, сокращение времени загрузки и выгрузки, а также времени выполнения других операций; одинаковое качество изделий
Цветной дисплей	Понятный и детальный интерфейс пользователя
Высокоточный пневматический механизм нагрузки верхнего рабочего диска	Соблюдение трех программируемых параметров рабочего процесса обеспечивает превосходные результаты работы
Линейная направляющая шлифовальной головки и всего верхнего рабочего диска с практически отсутствующим трением	Быстрое время реакции при изменении нагрузки (без запаздывания)
Программное обеспечение	
<p>Визуализация процесса (Human Machine Interface, HMI – Интерфейс «Человек-машина»)</p> <ul style="list-style-type: none"> • Подробное представление данных процесса в виде кривых <ul style="list-style-type: none"> – давление и размеры – скорость вращения – крутящие моменты – температуры • Простые инструменты управления и обширные возможности для настройки различных параметров станка: регулирование процесса, автоматический отвод после завершения процесса, таймер и т.д. • Контроль температуры (рабочего диска, масла для полива хона) • Контроль расхода смазочно-охлаждающей жидкости • Выбор языка интерфейса 	Дружественный и интуитивно-понятный пользовательский интерфейс
Контроль посадки верхнего рабочего диска	Защита инструмента и обрабатываемой детали
<p>Обширный поиск ошибок при помощи:</p> <ul style="list-style-type: none"> • представления в виде текста • указания места ошибки • журнала ошибок 	Быстрое и эффективное устранение неисправностей
Возможность сохранения программ на внешних носителях	Сохранение архивов программы или обмен данными между станками
Process-Data-Recording (PDR) – регистрация данных процесса (скоростей вращения, крутящих моментов и т.д.)	Запись в архив / анализ всех рабочих процессов (функции обеспечения качества (QS))
Другие характеристики	
Станки с минимальными требованиями в обслуживании / простота обслуживания	Низкие эксплуатационные расходы
Самые передовые ноу-хау процессов и технологий	Индивидуальная настройка процессов, высокая производительность

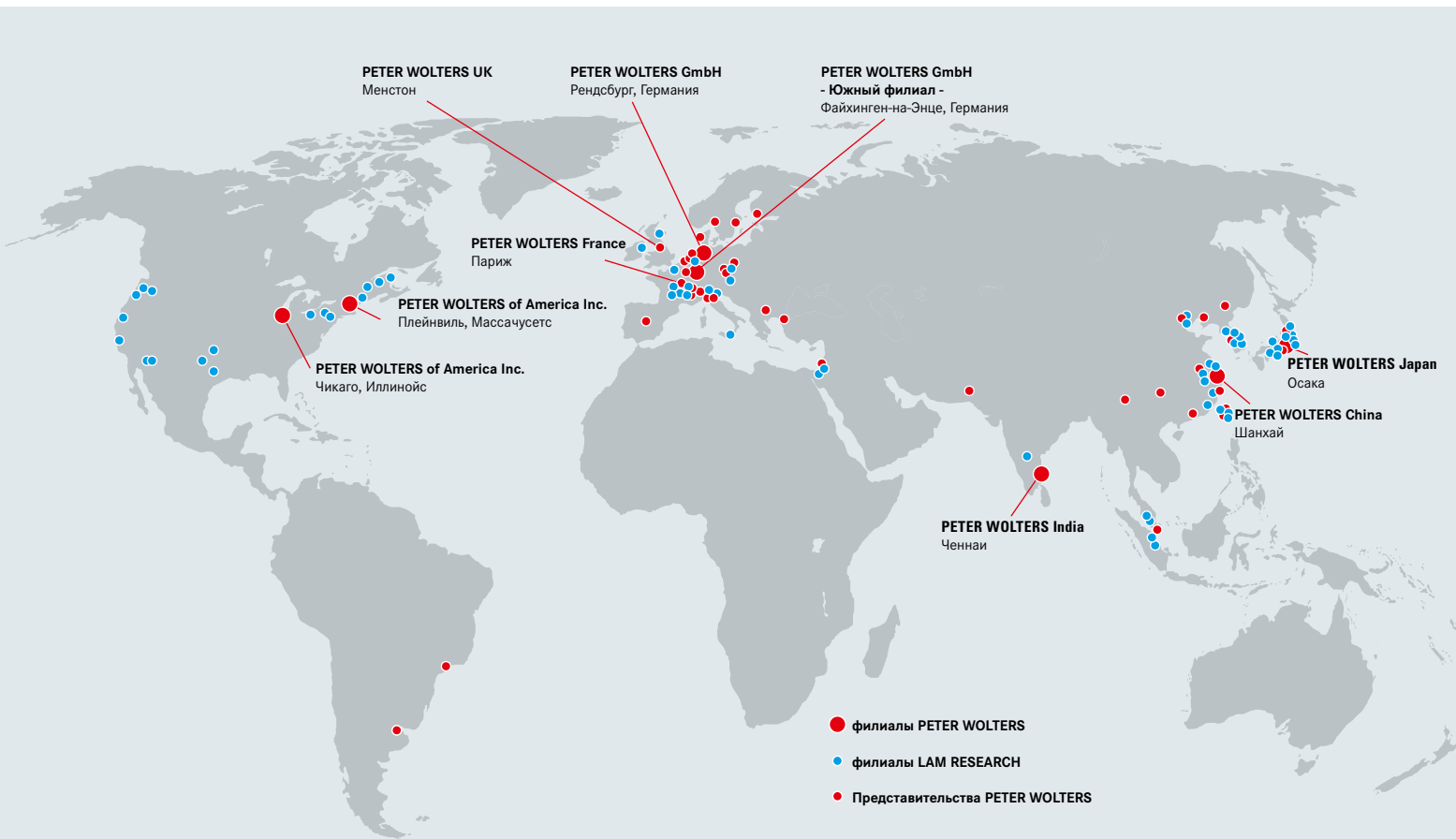

PETER WOLTERS в мире

PETER WOLTERS GmbH

Buesumer Strasse 96
24768 Rendsburg
Germany
Тел.: +49 4331 458-0
Факс: +49 4331 458-290
Э/почта: info@peter-wolters.com

PETER WOLTERS GmbH

- Южный филиал -
Robert-Koch-Strasse 12
71665 Vaihingen / Enz, Germany
Тел.: +49 7042 8359-0
Факс: +49 7042 8359-10
Э/почта: pww@peter-wolters.com

PETER WOLTERS France

Philippe Lucas
38, Rue du Belvédère
78750 Mareil Marly, France
Тел.: +33 1 39 58 48 11
Факс: +33 1 39 58 48 66
Э/почта: p.lucas@peter-wolters.com

PETER WOLTERS UK

David Ross
19, Viewlands Mount, Menston, Ilkley,
West Yorkshire, LS29 6BJ, Great Britain
Тел.: +44 1943 872050
Факс: +44 1943 872050
Э/почта: d.ross@peter-wolters.com

PETER WOLTERS of America Inc.

509 N. Third Avenue
Des Plaines (Chicago)
IL 60016 - 1196, USA
Тел.: +1 847 803 3200
Факс: +1 847 803 9875
Э/почта: pwa_sales@peter-wolters.com

PETER WOLTERS of America Inc.

P.O. Box 1585 / 14 High Street
Plainville
Massachusetts 02762, USA
Тел.: +1 508 695 7151
Факс: +1 508 695 7154
Э/почта: pwa_sales@peter-wolters.com

PETER WOLTERS Japan Co., Ltd.

Daisho Bldg., 6th floor, Room 601
12-28, Esaka-cho 1-chome
Suita-shi, Osaka 564-0063, Japan
Тел.: +81 6 6821 7024
Факс: +81 6 6821 7031
Э/почта: pwj_sales@peter-wolters.com

PETER WOLTERS GmbH Shanghai Office

Unit 10 SOHO Building, 439 Chun Xiao Road
Pudong New Area
Shanghai 201203, P.R. China
Тел.: +86 21 5080 2056
Факс: +86 21 5080 2953
Э/почта: pwcn_sales@peter-wolters.com

PETER WOLTERS Precision Solutions (India) Pvt. Ltd.

7 / 17, G.S.T. Road
St. Thomas Mount
Chennai - 600 016, India
Тел.: +91 44 2233 3451 / 3452
Факс: +91 44 2233 3453
Э/почта: g.ramesh@peter-wolters.com